

ZESTAWY FILTRACYJNE COMBO



Wykonane z ABS. Zaprojektowane jako alternatywa dla tradycyjnych urządzeń filtrujących - do wszystkich typów basenów prywatnych, tak betonowych jak i prefabrykowanych.

Wszystkie zestawy COMBO składają się z dwóch oddzielnych części:

- 1) Pierwsza część jest instalowana wewnątrz basenu i zawiera: skimmer, dysze napływowe, dyszę ssącą (punkt odkurzacza) i - zależnie od modelu - lampę podwodną z transformatorem.
- 2) Druga część zawiera: pompę, urządzenia filtrujące, skrzynkę sterującą oraz - zależnie od modelu - grzałkę elektryczną i transformator dla lampy. Zawiera ona również odpływ wody do płukania wstecznego filtra.

Obie części można instalować jako całość (w basenach których grubość ścianki wynosi od 18 do 300 mm) lub oddzielnie - umiejscawiając część filtracyjną w wygodnym dla użytkownika miejscu (nie dalej niż 3.5 m od części skimmerowej)



Zestaw COMBO I

Zestaw z pompą 3/4 HP, przepływem Q=11 m³/h (h=10 mH2O). Zawiera 3 filtry kartuszone o przepływie 5000 l/h każdy. Powierzchnia filtracyjna wynosi 6.9 m². W komplecie skrzynka sterująca.

Kod	Cena EUR	Waga kg	Objętość m ³
18546	4728,21	92	1.241



Zestaw COMBO II

Zestaw z filtrem kartuszowym TERRA 50, maksymalnym przepływem 15m³/h, pompą SENA 1.25 HP, 100W lampą i programowalną skrzynką sterującą. Istnieje również wersja z grzałką elektryczną i chloratorem. Jeden filtr kartuszowy zastępuje w tym modelu trzy filtry jakie zastosowano w COMBO I. Poprawia to proces napływu wody do basenu.

Kod	Cena EUR	Waga kg	Objętość m ³
27413	4014,59	79	1.41

Z filtrem kartuszowym, 15 m³/h

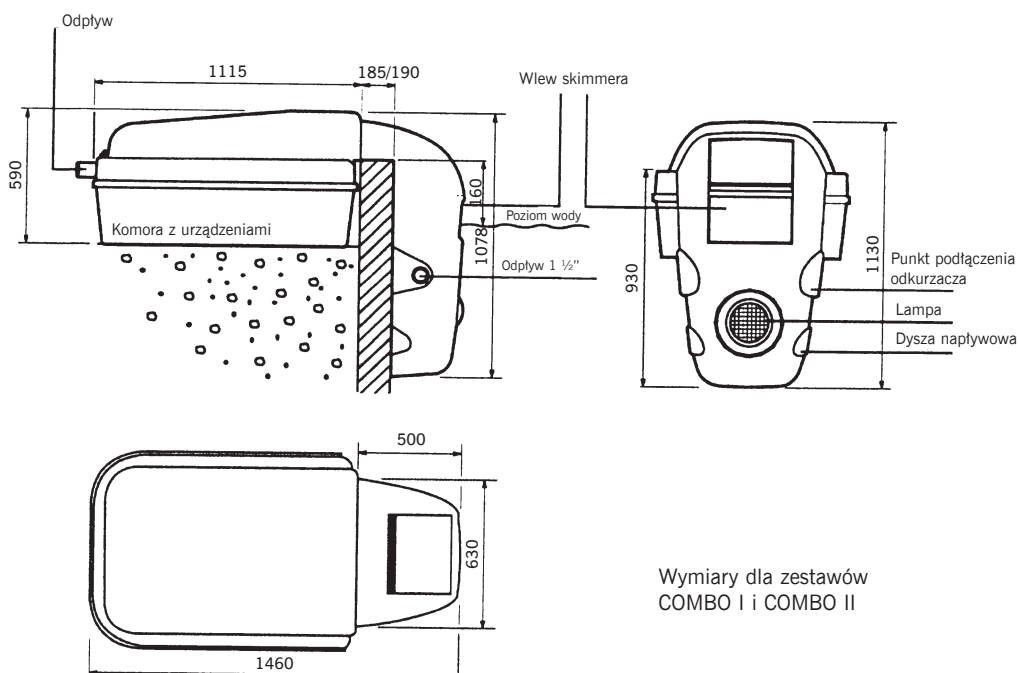

Wymiary dla zestawów COMBO I i COMBO II

ZESTAWY FILTRACYJNE COMBO
Zestaw MINI-COMBO bez lampy

Wykonany z ABS. Zawiera pompę, filtr piaskowy o średnicy 500 mm z zaworem 6-drogowym oraz skrzynkę sterującą. Posiada odpływ do płukania wstecznego filtra. Układ zestawu pozwala na jego instalację w każdym basenie, którego grubość ścianki wynosi od 180 do 300 mm. Można go również instalować oddzielnie - używając pokryw maskujących 25900, umieszczając część filtracyjną w dalszej odległości od basenu, w wygodnym dla użytkownika miejscu (nie dalej jednak niż 3,5 m).

Kod	Cena EUR	Waga kg	Objętość m ³
22439	3121,41	95	1.460

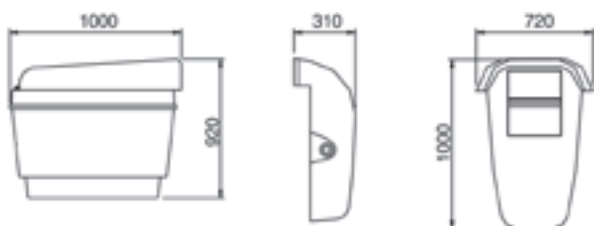
Zestaw MINI-COMBO z lampą

Charakterystyka ta sama co zestaw MINI-COMBO bez lampy, z tym że zawiera 100W/12V podwodną lampę z transformatorem.

Kod	Cena EUR	Waga kg	Objętość m ³
22440	3531,72	95	1.460

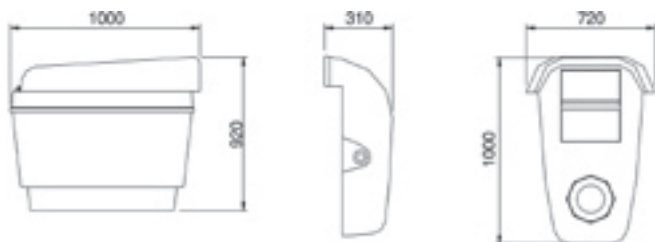
Pokrywy maskujące dla zestawów MINI-COMBO

W zestawie dwie pokrywy: pokrywa części przedniej i części filtrującej.

Kod	Cena EUR	Waga kg	Objętość m ³
25900	226,71	1	0.062

